



**МИНИСТАРСТВО ОДБРАНЕ
УПРАВА ЗА ВОЈНО ЗДРАВЉТВО
ВОЈНОМЕДИЦИНСКА АКАДЕМИЈА**

бр. 7094-
до _____ **2012. године**

ПОЗИВ ЗА ПОДНОШЕЊЕ ПОНУДЕ И КОНКУРСНА ДОКУМЕНТАЦИЈА

На основу члана 6. Правилника о поступку јавне набавке мале вредности („Сл. Гласник РС“ бр.50/09), Војномедицинска академија, Црнотравска бр. 17, 11050 Београд, позива понуђаче да поднесу своје писане понуде.

Предмет јавне набавке је добро **СНПС запушач гумени за боце за крв, са 4 отвора тип А 875090**, ближе одређен у оквиру Прилога 1 конкурсне документације.

Понуда мора бити у целини припремљена у складу са Законом о јавним набавкама, Правилником о поступку јавне набавке мале вредности, конкурсном документацијом и овим позивом.

Конкурсну документацију можете преузети радним даном од 10:00 до 13:00 часова, на адреси: Војномедицинска академија, Црнотравска бр. 17, 11050 Београд, 5. спрат, соба 27. Контакт особа: Данијела Вујић, тел.: 011/2665-899.

1. Подношење понуде

Понуда се сматра **благовременом** ако је у деловодство ВМА пристигло **27.07.2012. године до 09:30 часова**.

Понуђач подноси понуду, заједно са траженом документацијом искључиво у затвореним ковертама, препорученом пошиљком или лично на адресу: Војномедицинска академија, Црнотравска 17, 11050 Београд. На коверти мора да стоји: **"ПОНУДА-НЕ ОТВАРАТИ" ДВ 7094/12.**

Неблаговременом ће се сматрати понуда која није приспела до датума и сата наведених у позиву и конкурсној документацији.

2. Отварање понуда

Јавно отварање понуде обавиће се **27.07.2012. године у 10:00 часова**, на адреси: Војномедицинска академија, Црнотравска бр. 17, 11050 Београд, 5. спрат, соба 40б.

Присутни представник понуђача, пре почетка поступка отварања понуда, мора комисији за јавне набавке поднети пуномоћје – писано овлашћење за учешће у поступку отварања понуда. **Писано овлашћење мора имати број и датум издавања, печат и потпис овлашћеног лица.**

3. Одлука наручиоца

Одлука о избору најповољније понуде биће донета у року од 20 дана од дана јавног отварања понуда.

ДВ

Доставити:

- уз омот предмета 7094/12

- понуђачима

НАЧЕЛНИК ВМА

бригадни генерал

проф. др Маријан Новаковић

УПУТСТВО ПОНУЂАЧУ КАКО ДА САЧИНИ ПОНУДУ

1. ПРЕДМЕТ ПОЗИВА

Предмет позива је достављање понуда за следеће добро, и то:

Ред. бр.	ОСНОВНИ НАЗИВ ДОБРА	Јединица мере	Количина
1.	Запушач гумени за боце за крв, са 4 отвора тип А 875090 SRPS G.F1.050	ком	180.000

2. САДРЖИНА ПОНУДЕ

Понуда се сматра исправном ако понуђач поднесе:

- 2.1. Попуњен образац "подаци о понуђачу" (*Прилог бр. 2*)
- 2.2. Попуњен образац понуде са структуром цене (*Прилог бр. 3*)
- 2.3. Попуњен образац о оцени испуњености услова из чл. 44. став 2. ЗЈН („Сл.Гласник РС“ бр. 116/08) (*Прилог бр. 4*)
- 2.4. Изјаву понуђача да испуњава све услове из члана 44. наведене у прилогу бр.4., којом доказује испуњење услова (*Прилог бр. 5*)
- 2.5. Извод о регистрацији привредног субјекта.
- 2.6. Изјаву понуђача дату под кривичном и материјалном одговорношћу да ће приликом испоруке доставити сертификате о квалитету овлашћене лабораторије.
- 2.7. Изјаву понуђача да ће приликом потписивања уговора приложити инструмент финансијског обезбеђења реализације уговора (*Прилог бр. 6*).
- 2.10. Потребно је доставити узорке.

3. ИЗРАДА ПОНУДЕ

Облик понуде:

Понуђач треба да достави понуду у писаном облику, на српском језику.

Понуда се саставља тако што понуђач уписује тражене податке у обрасце који су саставни део конкурсне документације. Пожељно је да сви документи поднети у понуди буду повезани траком у целину и запечаћени, тако да се не могу накнадно убацивати, одстрањивати или замењивати појединачни листови, односно прилози, а да се видно не оштете листови или печат.

Уколико се подноси заједничка понуда понуђачи су дужни да поднесу правни акт којим се обавезују на заједничко извршење набавке. Актом тачно прецизирати одговорности сваког понуђача из групе, а наручито начин на који се врши испорука, количине које ће сваки понуђач испоручити, износе понуде у целини и износе којима сваки понуђач учествује у понуди.

Понуђач подноси понуду у затвореној коверти, тако да се при отварању може проверити да ли је затворена онако како је предата. На предњој страни коверте мора да се наведе: "ПОНУДА - НЕ ОТВАРАЈ", ДВ - 7094/12

На полеђини коверте мора се написати назив понуђача, адреса и број телефона.

Цена:

Цена треба да буде изражена у динарима, са и без урачунатог ПДВ-а.

Износ ПДВ-а исказати одвојено, у процентима и динарској вредности.

Уговорена цена је фиксна и не може се мењати до коначне реализације уговора.

Рок и место испоруке:

Рок испоруке понуђених добара мора бити изражен у данима од дана обостраног потписивања уговора, а не дужи од 15 дана од дана обостраног потписивања уговора.

Испорука предметних добара биће извршена у просторијама ВМА, Црнотравска 17, Београд.

Рок плаћања:

Рок плаћања не може бити краћи од 30 дана од дана испоруке комплетно уговорених количина.

Уколико је рок плаћања краћи од траженог, понуда ће бити одбијена, као неисправна.

Рок трајања

Рок трајања не сме бити краћи од 12 месеци од дана испоруке комплетно уговорених количина.

Квалитет

Квалитет тражених добара, санитетског потрошног материјала за потребе израде стерилних лековитих препарата мора бити у складу са важећим прописима који регулишу предмет јавне набавке.

Понуђена добра морају бити нова, из текуће производње са роком трајања гуме најмање 12 месеци од дана испоруке добара.

Рекламација

Уколико се при редовној употреби, на прописан начин, карактеристике гуме измене продавац се обавезује да ће добра заменити купцу, односно крајњем кориснику са новим добрима, ако о врсти и количини буде званично обавештен писаним захтевом од стране крајњег корисника најкасније 60 дана пре истека рока трајања.

Димензије и карактеристике гуменог запушача за боцу за крв, тип а, 4 отвора су описани у (прилогу 7) и морају бити испуњене у целини.

Узорци:

Уз понуду доставити 50 комада узорака.

4. ВАРИЈАНТНА ПОНУДА

Понуда са варијантама **није дозвољена.**

5. ПОВЕРЉИВОСТ ПОДАТАКА:

Подаци које понуђач **означи као поверљиво**, биће коришћени само за намене позива и неће бити доступни ником изван круга лица која буду укључена у поступак јавне набавке. Ови подаци неће бити објављени приликом отварања понуда нити у наставку поступка или касније. Као поверљиве понуђач може означити документе који садрже личне податке, а које не садржи ни један јавни регистар или који су на други начин доступни, као и пословне податке који су прописани или интерним актима понуђача означени као поверљиви.

Комисија за јавне набавке ће као поверљиве третирати оне документе који у десном горњем углу великим словима имају исписано "**Поверљиво**", а испод тога потпис лица

које је потписало понуду. Ако се поверљивим сматра само поједини податак у документу, поверљиви део мора бити подвучен црвено, а у истом реду уз десну ивицу мора бити исписано "Поверљиво". Комисија не одговара за поверљивост података који нису означени на наведени начин.

6. ИЗМЕНЕ, ДОПУНЕ И ПОЈАШЊЕЊА КОНКУРСНЕ ДОКУМЕНТАЦИЈЕ

Измене, допуне и додатна појашњења у вези са припремом понуде вршиће се у складу са чланом 32. Закона о јавним набавкама. Питања везана за конкурсну документацију послати на адресу Војномедицинска академија, Црнотравска бр. 17, 11050 Београд, са назнаком «Питања за јавну набавку –ДВ 7094/12.

Тражење додатних информација и појашњења телефоном није дозвољено.

7. ВАЖЕЊЕ ПОНУДЕ

Понуда мора да важи **најмање 60 дана од дана отварања понуда.**

8. ДОДАТНА ОБЈАШЊЕЊА И ДОПУШТЕНЕ ИСПРАВКЕ

После отварања понуда, а у складу са чланом чл. 58. ЗЈН, наручилац може:

- захтевати додатна објашњења од понуђача која ће му помоћи при прегледу и вредновању понуда,
- вршити контролу код понуђача,
- уз сагласност понуђача, да изврши исправке рачунских грешака уочених приликом разматрања понуде.

9. КРИТЕРИЈУМ ЗА ОЦЕЊИВАЊЕ ПОНУДЕ

Одлука о избору најповољније понуде донеће се применом критеријума: **најниже понуђена цена**, за набавку у целини.

10. ОДЛУКА О ИЗБОРУ НАЈПОВОЉНИЈЕ ПОНУДЕ

Комисија за јавну набавку саставља писмени извештај о стручној оцени понуда, на основу којег наручилац доноси Одлуку о избору најповољније понуде.

Наручилац је дужан да наведену одлуку достави понуђачима у року од три дана од дана доношења одлуке.

11. ОДБИЈАЊЕ ПОНУДЕ И ОБУСТАВЉАЊЕ ПОСТУПКА

У складу са чланом 78. став 1. Закона о јавним набавкама, наручилац је дужан да у поступку јавне набавке, пошто прегледа понуде, одбије све неисправне и неодговарајуће, а може да одбије и неприхватљиве понуде.

Наручилац може да обустави поступак из објективних и доказивих разлога, који се нису могли предвидети пре покретања поступка због чега исту неће понављати у току исте буџетске године (чл. 79. став 2. ЗЈН).

Предметну одлуку наручилац ће образложити и навести разлоге обуставе поступка.

12. ЗАКЉУЧЕЊЕ УГОВОРА

Нацрт уговора наручилац ће најпре предочити понуђачу. Уговор ће бити закључен по добијању сагласности од Дирекције за имовинско правне послове МО а након истека рока за подношење захтева за заштиту права.

13. ЗАШТИТА ПРАВА ПОНУЂАЧА

У случају да понуђач сматра да су му у поступку јавне набавке повређена права може уложити захтев за заштиту права, односно поступити у складу са одредбама Закона о јавним набавкама (члан 106-118) који уређују поступак заштите права понуђача и јавног интереса.

Након пријема Одлуке о избору најповољније понуде понуђач подноси захтев наручиоцу непосредно или поштом препоручено са повратницом, у року од 8 дана од дана пријема одлуке.

Понуђач је дужан да уз захтев приложи доказ о уплати таксе од 30.000,00 динара на текући рачун број 840-742221843-57, модел 97, позив на број 50-016, сврха: Републичке административне таксе, корисник: Буџет Републике Србије.

ПОДАЦИ О ПОНУЂАЧУ

Податке уписати у празне кућице

НАЗИВ ПОНУЂАЧА:	
АДРЕСА ПОНУЂАЧА: (НАВЕСТИ И ОПШТИНУ)	
ЛИЦЕ ЗА КОНТАКТ:	
ТЕЛЕФОН:	
ФАКС:	
ПИБ:	
ПДВ БРОЈ:	
БРОЈ РАЧУНА И КОД КОЈЕ БАНКЕ:	
МАТИЧНИ БРОЈ:	
ШИФРА ДЕЛАТНОСТИ	
ЛИЦЕ ОДГОВОРНО ЗА ПОТПИСИВАЊЕ УГОВОРА:	

У _____
дана _____ г.

М.П.
(читак отисак печата)

ПОНУЂАЧ:

(штампано име и презиме одговорне особе)

(пун потпис)

ОБРАЗАЦ ПОНУДЕ СА СТРУКТУРОМ ЦЕНЕ

Број понуде _____
 Понуђач _____
 Адреса _____
 Место _____

На основу вашег позива за подношење понуда у поступку јавне набавке мале вредности, дајемо понуду како следи:

1. ДЕТАЉНА ПОНУДА

Ред. бр.	ОСНОВНИ НАЗИВ ДОБРА	Јед. мере	Количина	Јединична цена без ПДВ-а	Укупна цена без ПДВ-а
1.					
Укупна цена без ПДВ-а:					

Обрачунати ПДВ у висини од _____ % износи _____ динара.

Укупна цена са ПДВ-ом износи _____ динара.

2. СТРУКТУРА ЦЕНЕ

Укупна вредност добара, без ПДВ-а	Зависни трошкови (превоз, царина...) (процентуално и у динарима)

3. Рок испоруке комплетно уговорених количина (не дужи од 15 дана)

је: _____ од дана обостраног потписивања уговора.

4. Рок плаћања (најмање 30 дана) је: _____ дана од испоруке комплетно уговорених количина.

5. Рок трајања (12 месеци) је: _____ од дана испоруке добара.

6. Понуда важи (најмање 60 дана): _____ од дана отварања понуда.

У _____
 дана _____ г.

М.П.
 (читак отисак печата)

ПОНУЂАЧ:

 (штампано име и презиме одговорне особе)

 (пун потпис)

ОБРАЗАЦ ЗА ОЦЕНУ ИСПУЊЕНОСТИ УСЛОВА ИЗ ЧЛ. 44 ЗЈН

Р. бр	У с л о в и	о д г о в о р	
		ДА	НЕ
1.	Да је понуђач код надлежног органа регистрован за обављање одговарајуће делатности (чл.44. став 2. тач.1.).	ДА	НЕ
2.	Да је основан и за обављање делатности која је предмет јавне набавке (чл.44. став 2. тач.2.).	ДА	НЕ
3.	Да му у року од две године пре позива није изречена правоснажна судска или управна мера забране обављања делатности која је предмет јавне набавке. (чл.44. став 2. тач.3.).	Није изречена	Јесте изречена
4.	Да је у измирио доспеле порезе и друге јавне дажбине у складу са прописима Републике Србије (чл.44. став 2. тач.4.).	ДА	НЕ
5.	Да има важећу дозволу надлежног органа за обављање делатности која је предмет јавне набавке (чл.44. став 2. тач.5.).	ДА	НЕ
6.	Да располаже неопходним финансијским капацитетом који подразумева да је понуђач исказао позитиван пословни резултат у билансу успеха за 2011. годину (чл.44. став 2. тач. 6.).	ДА	НЕ

У _____
 дана _____ г.

М.П.
 (читак отисак печата)

ПОНУЂАЧ:

 (штампано име и презиме одговорне особе)

 (пун потпис)

**ИЗЈАВА ПОНУЂАЧА ДА ИСПУЊАВА УСЛОВЕ ИЗ ЧЛАНА 44. ЗАКОНА О
ЈАВНИМ НАБАВКАМА**

Изјављујем под пуном моралном, материјалном и кривичном одговорношћу да

_____ (назив понуђача)

испуњава услове из чл. 44. Закона о јавним набавкама („Службени гласник Републике Србије“ бр. 116/08) наведене у Прилогу бр. 4. конкурсне документације.

У _____
дана _____ г.

М.П.
(читак отисак печата)

ПОНУЂАЧ:

(штампано име и презиме одговорне особе)

(пун потпис)

ИЗЈАВА ПОНУЂАЧА
О ИЗДАВАЊУ ИНСТРУМЕНТА ОБЕЗБЕЂЕЊА ИСПУЊЕЊА УГОВОРНЕ ОБАВЕЗЕ

Беспоговорно се обавезујемо да ћемо приликом закључења уговора издати Наручиоцу инструмент обезбеђења уговорних обавеза – **бланко сопствену меницу (само потписану и оверену у складу са картоном депонованих потписа)**, као гаранцију испуњења уговорне обавезе, односно као гаранцију за добро извршење посла.

Такође се обавезујемо да ћемо пре уручивања менице и меничних овлашћења извршити њихову регистрацију у складу са Одлуком НБС о ближим условима, садржини и начину вођења Регистра меница и овлашћења (Службени гласник РС 56/11) и доставити потврду о регистрацији.

Сагласни смо да се, по захтеву Наручиоца, издати инструмент обезбеђења плаћања може поднети Банци код које се води рачун Продавца и то у случају да Продавац једнострано раскине уговор или закасни са испуњењем уговорне обавезе.

Сагласни смо да уз бланко оверену меницу, приложимо и:

1. Копију картона депонованих потписа овлашћених лица издат од стране банке код које се води рачун Испоручиоца, на којој се јасно виде депоновани потписи и печат фирме Испоручиоца, оверену оригиналним печатом банке са датумом овере (овера не старија од месец дана од дана отварања понуде).
2. Менично овлашћење да се меница, без сагласности Испоручиоца, може поднети пословној банци на наплату у износу од 10% од укупне вредности уговора у случају неиспуњења уговорних обавеза, закашњења са квалитативним пријемом уговорених добара или једностраног раскида уговора.

НАПОМЕНА: печати и потписи на меници, картону депонованих потписа и меничном овлашћењу морају бити идентични.

У _____
дана _____ г.

М.П.
(читак отисак печата)

ПОНУЂАЧ:

(штампано име и презиме одговорне особе)

(пун потпис)

Напомена: Изјава се прилаже уз понуду а менице, овлашћење и картон депонованих потписа се достављају приликом потписивања уговора.

На основу Закона о меници ("СЛ. Лист ФНРЈ" бр. 104/46, „Сл.Лист СФРЈ“ бр. 16/65, 54/70, 57/89 и „Сл.Лист СРЈ“ бр. 46/96), Закона о платном промету ("Сл. Лист СРЈ" број 3/02, 5/03 и „Сл.Гласник РС“ бр. 43/04 и 62/06,111/09) и Одлуке о облику, садржини и начину коришћења јединствених инструмената платног промета ("Сл. Лист СРЈ" бр. 57/04 и 82/04),

ДУЖНИК _____ из _____ ИЗДАЈЕ:

МЕНИЧНО ПИСМО-ОВЛАШЋЕЊЕ
за корисника бланко-сопствене менице

Корисник/Наручилац: ВОЈНОМЕДИЦИНСКА АКАДЕМИЈА из Београда, Црнотравска број 17.

Предајемо Вам 1 (једну) бланко-сопствену меницу _____ и
(навести серијски број менице)

ОВЛАШЋУЈЕМО да депоновану сопствену меницу у износу од 10% вредности уговора можете предати Банци на наплату, по основу неиспуњења обавеза по уговору број _____ од _____ године и то на терет рачуна који је отворен код Банке: _____

(навести банку и број текућег рачуна)

На основу овог овлашћења Наручилац може попунити меницу са клаузулом "без протеста, без трошкова" на износ од _____ по основу неиспуњења обавеза из уговора број _____ од _____ године.

Дужник се одриче права:

- на повлачење овог овлашћења;
- на опозив овог овлашћења;
- на стављање приговора на задужење по овом основу за наплату;
- на сторнирање задужења по овом основу за наплату.

Меница је потписана од стране овлашћених лица (прилог: оверена копија картона депонованих потписа овлашћених лица за располагање средствима на рачунима).

Прилог: 1 (једна) бланко-сопствена меница у вредности од _____ динара;

Меница је важећа и у случају да, а у току трајања предметног уговора дође до: промене лица овлашћених за располагање средствима са рачуна Дужника, промене печата, статусних промена код Дужника, оснивања нових правних субјеката од стране Дужника и других промена од значаја за правни промет.

Ово овлашћење сачињено је у 2 (два) истоветна примерка.

Место и датум:

М.П.
(читак отисак печата)

ПОНУЂАЧ:

(штампано име и презиме одговорне особе)

(пун потпис)

ДИМЕНЗИЈЕ И КАРАКТЕРИСТИКЕ ГУМЕНОГ ЗАПУШАЧА
ЗА БОЦУ ЗА КРВ, ТИП А, 4 ОТВОРА

1. Облик мере гуменог запущача:

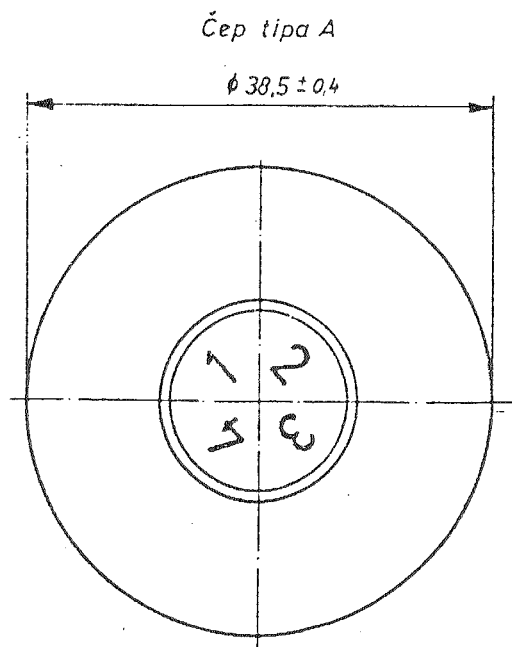
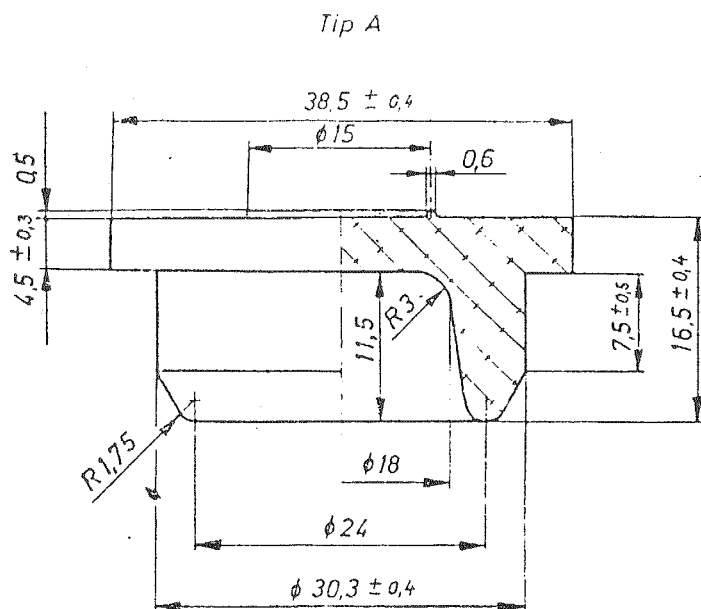

2. Хемијски услови квалитета:

КАРАКТЕРИСТИЧНО ХЕМИЈСКО СВОЈСТВО	РАСТВОР АУТОКЛАВАТА ЗАПУШАЧА, УСЛОВИ КВАЛИТЕТА
Киселост или алкалност	Разлика аутоклавата запушача и слепе пробе не сме бити већа од 1,5 РН
Опалесценција	Трансмисија аутоклавата мора бити 97%
Боја аутоклавата	Безбојна
Садржај амонијум-јона (NH_4^+)	Највише 15 μg NH_4^+ у 10ml аутоклавата
Редуктивне материје	Разлика утрошка $c(1/5\text{KMnO}_4) = 0,01 \text{ mol/l}$ на 10 ml аутоклавата запушача и слепе пробе сме износити највише 1,5 ml
Садржај цинка, као цинк-јон (Zn^{++})	Не сме садржавати више од 25 μg цинка у 10 ml аутоклавата запушача
Тешки метали изражени као олово-јон (Pb^{++})	Не сме садржавати више од 10 μg Pb^{++} у 10 ml аутоклавата запушача
Нлориди изражени као Cl^-	Не сме садржавати више од 7,1 μg Cl^- у 10 ml аутоклавата запушача
Суви остатак	Разлика остатка аутоклавата запушача и слепе пробе не сме бити већа од 5 mg на 100 ml
Садржај испарљивих сулфида (S^{--}) при рН = 2	Не сме садржавати више од 20,5 μg (S^{--}) јона на 20 cm^2 површине запушача

3. Биолошки услови квалитета:

КАРАКТЕРИСТИЧНО БИОЛОШКО СВОЈСТВО	РАСТВОР АУТОКЛАВАТА ЗАПУШАЧА, УСЛОВИ КВАЛИТЕТА
Акутна системска подношљивост (нешкодљивост)	Аутоклават мора бити нешкодљив
Пирогене супстанце	Пирогене супстанце не смеју бити присутне у аутоклавату
Локална подношљивост	Локална подношљивост мора бити добра
Аглутинација еритроцита	Аутоклават не сме изазвати аглутинацију људских еритроцита
Хемолитичко деловање	Дозвољава се највише 25 mg % слободног хемоглобина
Осмотска резистенција еритроцита	Аутоклават не сме садржавати супстанце које делују штетно на осмотску резистенцију еритроцита

4. Словне и бројчане ознаке на запушачима израђују се рељефно и имају следеће мере:

- величина бројева – најмање 3 највише 4 mm,
- висина рељефа - најмање 0,2 највише 0,3 mm,
- дебљина рељефа – најмање 0,5 највише 0,7 mm.

5. Средња маса запушача

Планом узимања узорача одређени број запушача припреми се за анализу и сваки појединачно измери, а затим израчуна средња маса запушача. Маса запушача треба да буде 13,3 грама са дозвољеним одступањем од $\pm 5\%$.

6. Изглед:

Гумени запушачи морају бити очишћени од прашине, длачица, комадића гуме, страних пигмената, уља и сл.

Морају имати сјајне и глатке површине без зареза и непредвиђених шупљина.

Руб венца мора бити правилан, без претока гуме и трагова од и трагова од исецања.

Гумена маса и боја запушача мора бити једнолична кроз целу серију и не сме се променити у року употребљивости запушача. Запушачи могу бити бели или обојени.

7. Општи захтеви за квалитет гуме:

Гумена маса која се употребљава за израду запушача израђује се од еластомера синтетичког или природног порекла.

Запушачи не смеју мењати квантитативан и квалитативан састав воде за ињекције и лека са којима долазе у додир за време производње, чувања и употребе у року трајања лека и воде за ињекције, а примена тог лека не сме изазвати штетне последице по људски организам.

Запушачи служе само за једнократну употребу.

8. Тврдоћа

Тврдоћа запушача мора бити $45 \pm 5^\circ$ по Шору.

9. Фрагментација

Запушачи морају бити без фрагмената при прободу иглом спољашњег пречника 3mm (4 или 5 пробода на једном запушачу).

10. Самозатварање

Запушачи морају бити толико еластични да се после пробода запушача иглом створени отвори потпуно затворе и онемогуће пролаз ваздуха и течности у оба правца.

11. Лепљивост

После две стерилизације у аутоклаву на $120 \pm 1^\circ\text{C}$ у току 30 минута и хлађења, запушачи не смеју бити међусобно лепљиви, нити се смеју лепити за грлиће боце.

Боја обојених запушача мора бити постојана и не сме се излучивати приликом стерилизације и чувања воде за ињекције и лекова.

12. Отпорност према стерилизацији

После две узастопне стерилизације у аутоклаву, у трајању 30 минута на $120 \pm 1^\circ\text{C}$, морају задржати особине наведене у тачкама од 9. до 12. овог прилога.

НАПОМЕНА: Испуњеност захтеваних техничких и хемијских карактеристика биће утврђене испитивањем достављених узорака.